



Trygg och säker tömning,
varje gång, året om.

Tack

för ett gott samarbete!

För att hämtning skall vara möjlig varje gång och året om måste säkerhet och arbetsmiljö säkerställas och framkomligheten garanteras för både hämtningsfordon och hämtningpersonal.

Detta informationsblad hjälper oss att tillsammans nå en så trygg och säker avfallshantering som möjligt. Vi på Renhållningen tackar för ett gott samarbete på förhand!



Vägen till ett gott samarbete är ökad förståelse för varandra och vår omgivning.



Trygg och säker tömning, varje gång, året om.

Tack

För att du är med och hjälper till!

Vägen är chaufförens arbetsplats. Framkomligheten och sikten ska uppfylla kraven för god och säker arbetsmiljö så att vi tryggt och säkert kan tömma ditt avfall varje gång och året om.

För att vägen ska uppfylla kraven för god och säker arbetsmiljö

- Ska denna ha en hårdgjord körbana och tåla belastning från tungt fordon (26 ton).
- Finnas möjlighet att svänga med lastbil vid tomten.
- Vägbredd minst 3,5 meter. Träd och växtlighet får inte inkräkta på vägbredden.
- Fri höjd 4,4 meter. Träd och växtlighet får inte inkräkta på den fria höjden.
- Snöröjd och halkbekämpad vintertid. Snövallar får inte inkräkta på vägbredden.

Avfallshantering är traditionellt ett tungt fysiskt arbete som medför risk för olyckor och förslitningsskador. Genom att aktivt arbeta med förebyggande åtgärder förbättrar vi inte bara insamlingsarbetarnas arbetsmiljö vi säkerställer även att vi kan tömma ditt avfall varje gång och året om.

Hämtplats - Var och hur skall kärlet ställas?

- Kärlet skall vara fullt synlig. Träd och växtlighet får inte inkräkta på den fria sikten.
- Kärlet skall vara lättåtkomligt.
- Kärlet skall vara färdigt utdraget och vänd med kärlandagen ut mot tömningspersonalen.
- Har du en grind skall kärlet ställas utanför denna. Tömningsplatsen skall under vintertid vara snöröjd.
- Om kärnen står på en upphöjd plats bör det finnas en ramp för våra chaufförer att rulla upp och ned kärnen på. Detta för att undvika tunga lyft.

Se till att kärlet är fullt synligt & lättåtkomligt - träd och växtlighet får inte skymma kärlet. Platsen skall vara snöröjd och halkbekämpad vintertid.

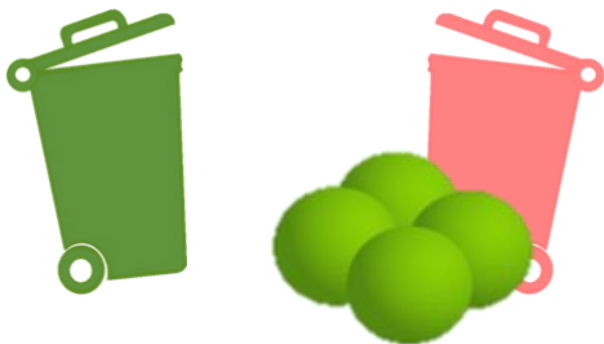

Att kärlet är utdragen - skall vara utdraget till tömningsdagen.



Att kärlet är rättvänd - kärthandtaget skall vara vänd ut mot tömningspersonalen.



Exempel på vändplatser

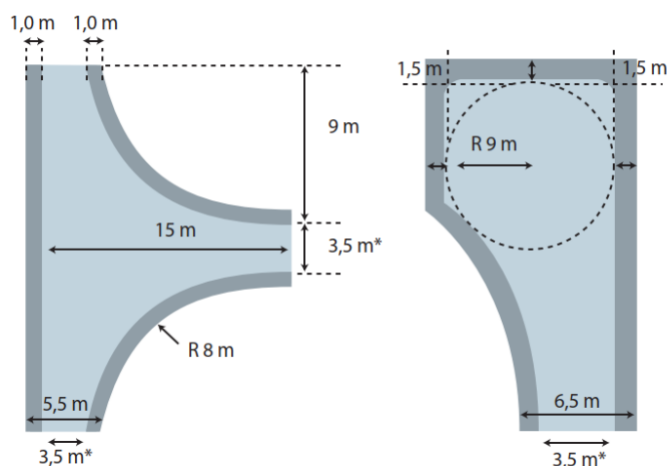

Exempel på fri höjd & bredd

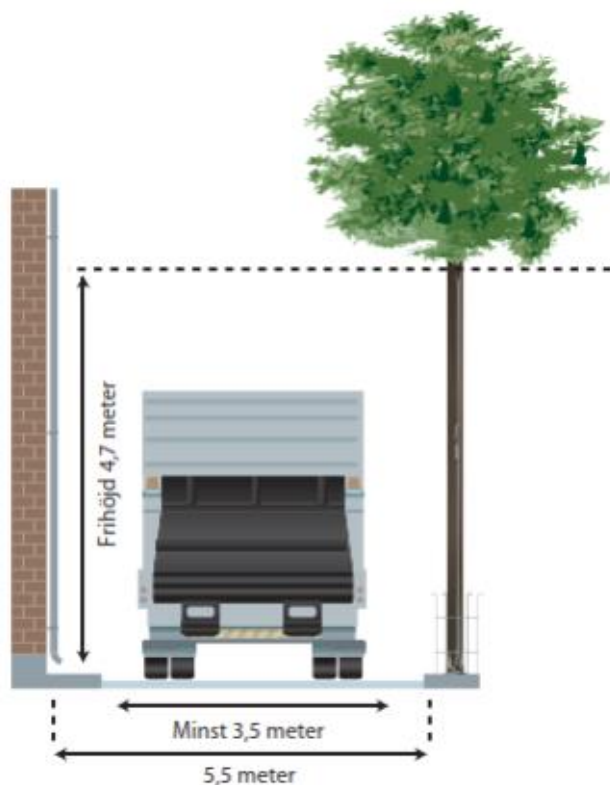



Trygg och säker tömning,
varje gång, året om.

TRANSMAR AB:s ALLMÄNNA VILLKOR © 2025 v.1.0

1. Inledande bestämmelser

1. Informationsblad – Tack för ett gott samarbete – samt följande allmänna villkor gäller såvida inte Transmar Ab (i fortsättningen Renhållningen) och kunden avtalat om annat.

1. Arbetsmiljö och utförande

1. I samband med helger och röda dagar kan utförandedag flyttas såväl före som efter ordinarie utsatt dag. Hela veckan kan påverkas så att alla utföranden kan förskjutas och då även till en annan helgdag.
2. Fastighetsägaren ansvarar för att kör- och dragvägar som ligger på dennes mark uppfyller kraven på en god arbetsmiljö.
3. Kärll eller behållare vid hämtstället skall vara placerade och tillgängliga så att hämtningen kan ske i en god och säker arbetsmiljö.
4. Om kraven för en god och säker arbetsmiljö inte uppfylls kan Renhållningen avböja att utföra en transport eller en tjänst.

1. Utrustning och behållare

1. Utrustning eller behållare som tillhandahålls av Renhållningen skall användas till de avfallsslag de är ämnade för.
2. Kunden är ansvarig för skador som uppstår på utrustning eller behållare.

1. Tjänster och avtal

1. Renhållningen kan säga upp avtal med omedelbar verkan och upphöra med servicen ifall kundens betalning uteblir, avtalsenliga skyldigheter inte uppfylls eller om fel och brister som påpekats inte åtgärdas inom skälig tid.
2. Om kostnaderna för en tjänst ökar på grund av ändrade regler, lagar eller skatter som är utanför vår kontroll kan Renhållningen höja priset på den berörda tjänsten. Så även i de fall där oriktiga eller ofullständiga uppgifter från kunden påverkar kostnaderna för utförande av en tjänst.
3. Fel och brister i en av Renhållningens utförda tjänster bör meddelas genast då felet eller bristen upptäckts. Reklamationen bör göras senast 1 månad efter att tjänsten utfördes.